



BOSCH



Bosch
PXE651FC1E
TABLE 4INDUCTION
TOUCHCONTROL

Version antérieure:

Version ultérieure:

Code EAN:
4242002848822
gamme distribuée:

Serie | 6
PXE651FC1E
Bords biseautés
Table vitrocéramique 60 cm

Design :
• Affichage digital
• Bandeau DirectSelect

Puissance :
• 4 foyers induction
• Zones de cuisson : 1 x Ø 400 mm x 240 mm, 3.3 kW (PowerBoost 3.7 kW) ou 2 x Ø 240 mm, 2.2 kW (PowerBoost 3.7 kW); 1 x Ø 145 mm, 1.4 kW (PowerBoost 2.2 kW); 1 x Ø 210 mm, 2.2 kW (PowerBoost 3.7 kW)

Confort/Sécurité :
• PerfectFry sensor avec 4 niveaux de température
• Fonction QuickStart : détection automatique des récipients sur la zone de cuisson
• Fonction Re-Start : en cas d'arrêt brutal de la table, mémorisation de la température initiale pendant 4 secondes
• Affichage de la consommation énergétique
• 17 positions de réglage
• PowerBoost sur chaque foyer
• Timer sur chaque foyer
• Témoin de chaleur résiduelle à 2 niveaux
• Reconnaissance casserole
Fonction de gestion d'énergie
Sécurité surchauffe
Sécurité enfants
Touche nettoyage : possibilité de bloquer le bandeau de commande pendant 20 secondes pour nettoyer la table en cas de débordement

Données techniques :
• Câble de raccordement (1,1 M)
• Puissance de raccordement 7400 W

Accessoires intégrés

Accessoires en option

- HEZ390011 PLAT A ROTIR POUR TABLE INDUCTION
- HEZ390012 Bräter aus Edelstahl für Induktion
- HEZ390042 SET INDUCTION 4 CASSEROLES
- HEZ390090 WOK POUR TABLES ELECTRIQUES
- HEZ390210 POELE 14,5CM TABLE SENSOR
- HEZ390220 POELE 18CM TABLE SENSOR
- HEZ390230 POELE 22CM TABLE SENSOR
- HEZ390511 POELE TABLE SENSOR
- HEZ390512 PLAT TEPPAN YAKI
- HEZ390522 GRIL

Autres couleurs disponibles

Données techniques

Caractéristiques
Appellation produit/famille : Foyer en vitrocéramique
Type de construction : Encastrable
Type d'énergie : Électricité
Combien de foyers peuvent-ils être utilisés simultanément : 4
Niche d'encastrement (mm) : 51 x 560-560 x 490-500
Largeur de l'appareil : 592
Dimensions du produit (mm) : 51 x 592 x 522
Dimensions du produit emballé (mm) : 126 x 753 x 603
Poids net (kg) : 14,0
Poids brut (kg) : 15,0
Témoin de chaleur résiduelle : Indépendant
Emplacement du bandeau de commande : Devant de la table
Matériau de base de la surface : Vitrocéramique
Couleur de la surface : Noir
Certificats de conformité : AENOR, CE
Longueur du cordon électrique (cm) : 110
Brûleurs : non
Booster sur chaque foyer : All
Puissance du 2nd foyer : 3.3
Puissance du cinquième foyer : 1.4
Power of heating element (kW in boost) : [3.7]
Power of 2nd heating element (kW in boost) : 3.7
Power of 5th heating element (kW in boost) : [2.2]

Types de consommation et de connexion
Puissance maximum de raccordement électrique (W) : 7400
Intensité (A) : 32; 2*16
Tension (V) : 220-240
Fréquence (Hz) : 60; 50
Couleur de l'appareil : Noir
Type d'énergie : Électricité
Certificats de conformité : AENOR, CE
Type de prise : sans fiche
Dimension du produit emballé : 4.96 x 23.74 x 29.64
Poids net (lbs) : 31
Poids brut (lbs) : 34
Combien de foyers peuvent-ils être utilisés simultanément : 4
Longueur du cordon électrique (cm) : 110
Niche d'encastrement (mm) : 51 x 560-560 x 490-500



BOSCH

Serie | 6
 PXE651FC1E
 Bords biseautés
 Table vitrocéramique 60 cm

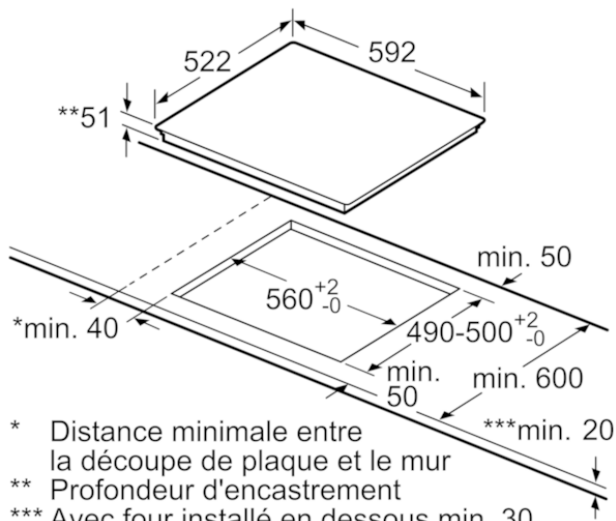

* Distance minimale entre la découpe de plaque et le mur
 ** Profondeur d'encastrement
 *** Avec four installé en dessous min. 30, éventuellement plus ; voir les spécifications du four

Mesures en mm

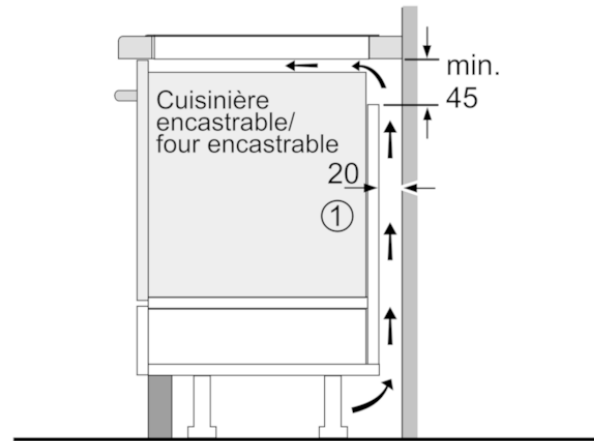

① Prévoir une fente d'aération

Mesures en mm

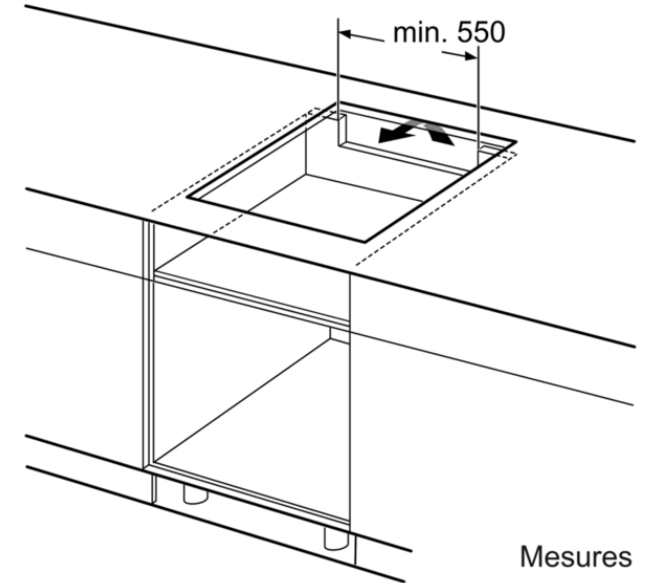

Mesures en mm

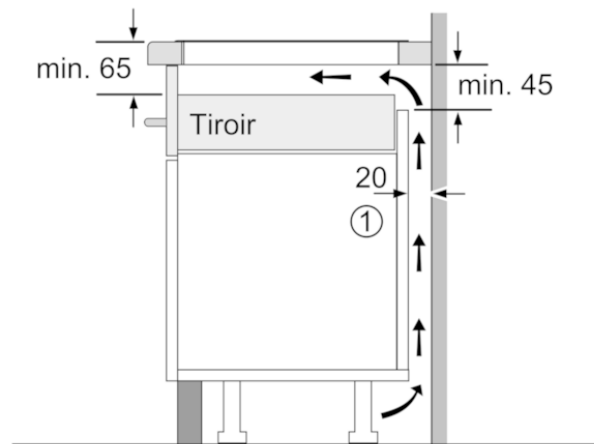

① Prévoir une fente d'aération.

Mesures en mm

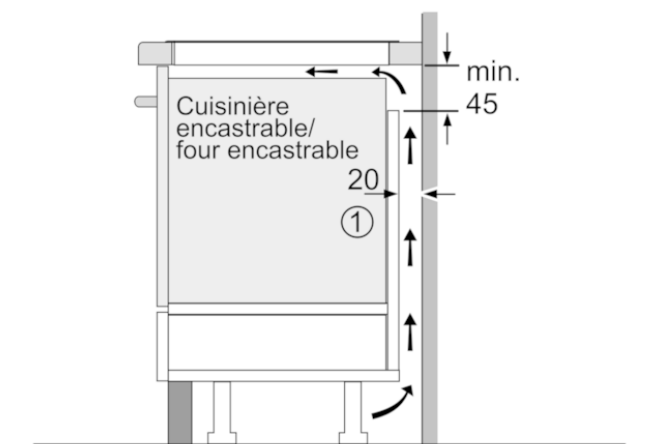

① Prévoir une fente d'aération

Mesures en mm